

SensoIRIS M140

Detector multicritério com isolador

EN54-5/ 7

Descrição

SensoIRIS M140 é um detector endereçável multicritério (temperatura e ótico), desenhado para instalações de sistemas de alarme de incêndio endereçáveis que suportam o protocolo de comunicação TTE.

O detector é alimentado a partir da central e pode ser controlado através do protocolo de comunicação.



Especificações Técnicas e Ambientais

Voltagem de Funcionamento	15-32VDC (Nom. 27VDC)
Consumo em Stand-By, sem comunicação	< 160µA@27VDC
Consumo em Stand-By, com comunicação	< 200µA@27VDC
Consumo em Estado de alarme, com comunicação	6.5mA
Classe (de acordo com EN54-5)	A1R
Sensibilidade (de acordo com EN54-7)	Alto/ Normal/ Médio/ Baixo
Saída em estado de alarme no terminal de RI (terminais 4/1)	7.5 mA/ 7.5V
Calibre do fio para os terminais.	0.4mm ² - 2.0mm ²
Temperatura de Funcionamento	-10°C até +60°C
Resistência à Humidade Relativa	(93 ± 3)% @ 40°C
Proteção	IP30
Peso (base incluída)	~125g
Dimensões (base incluída)	103x49mm

CE₁₅
1293
DoP No: 021
1293-CPR-0450
Tested by **EVPU**

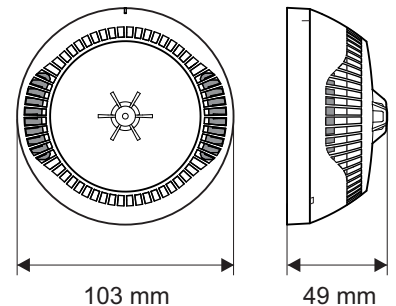

Embalagem

• **Caixa com - 10 unidades SensoIRIS M140**, dimensões 396 x 109 x 109 mm, sem base. Todos os detetores estão protegidos com uma tampa de plástico.

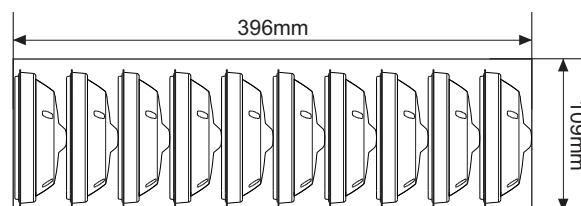

Gama de Produtos Compatíveis

- **IRIS** - Central de incendio endereçável, 4 loops, 96 Zonas
- **IRIS PRO** - Central de incendio endereçável, caixa metálica, 4 loops, 96 Zonas
- **SIMPO** - Central de incendio endereçável, 2 loops, 48 Zonas
- **SensoIRIS FRI-1** - Indicador de incendio remoto
- **SensoIRIS B124** - Base Standard
- **SensoIRIS BSOU** - Base com sirene embutida
- **SensoIRIS BSST** - Base com sirene embutida e strobe
- **DeepBase W** - Acessório para montagem em superfícies rugosas, condutas ao ar livre, etc.
- **SensoIRIS Programmer** - Programador

Contato: